

スリムタイプ

油圧押し式制動機と比べて横幅を約40%削減。
狭いスペースにも対応できるスリムタイプ。

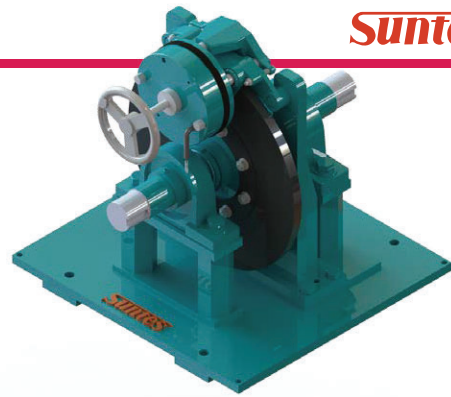

寸法図 Dimensional drawing

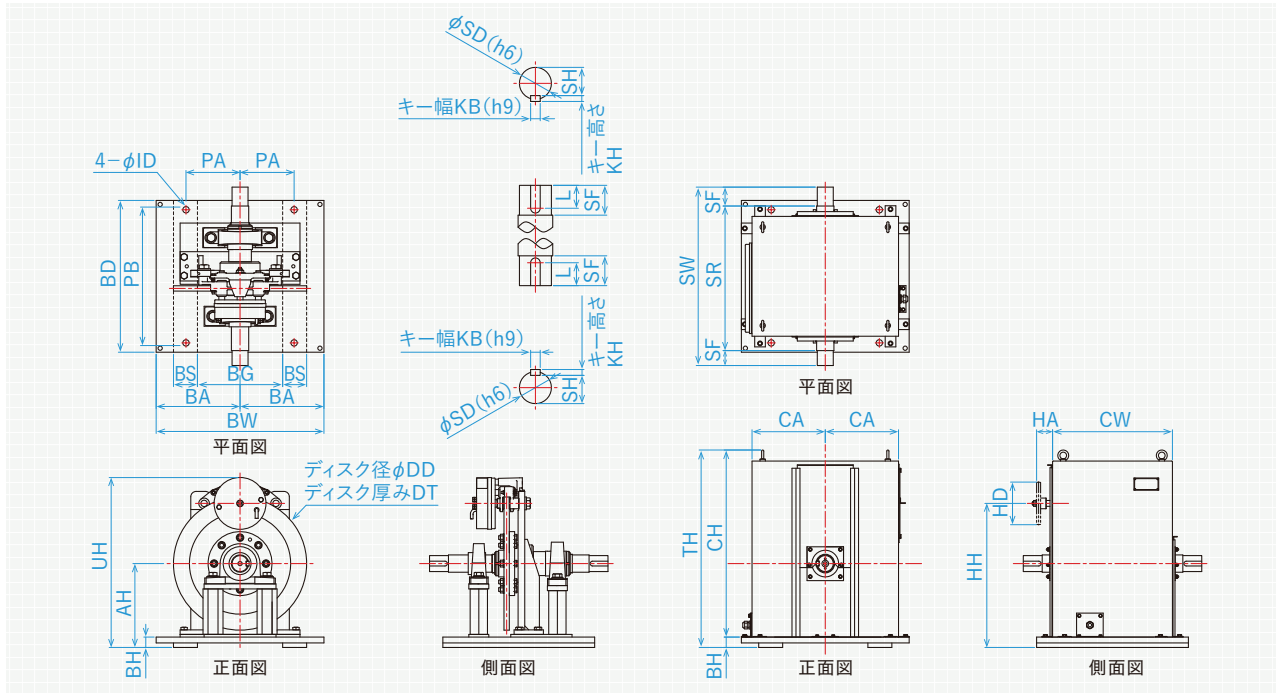

※手動解放ハンドル…常用時は取り外しておき、使用時のみ取り付けてください。

寸法表 Dimensional list

型式	ブレーキ (mm)														
	AH	DD	DT	PA	PB	ID	BH	BS	BG	BD	BA	BB	BW	UH	TH
ECE-0512S-05	160	265	15	108	310	12	22	50	156	340	210	210	420	340	442
ECE-0813S-05	200	330	15	127	370	15	26	65	180	400	265	265	530	425	527
ECE-1513S-05	225	370	20	139.5	420	15	26	65	220	460	275	275	550	483	576
ECE-1514S-05	250	400	20	159	420	19	31	75	250	460	275	275	550	523	627
ECE-1514S-06	280	440	20	178	505	19	34	90	260	565	300	300	600	573	656
ECE-1515S-05	315	500	20	203	500	24	39	90	320	570	315	315	630	639	742
ECE-2115S-05	350	580	20	228.5	540	24	39.5	100	360	600	350	350	700	715	787
ECE-2116S-05	385	680	20	254	590	28	39.5	125	380	650	405	405	810	800	871

型式	カバー (mm)				シャフト (mm)								ハンドル (mm)		
	CW	CA	CB	CH	SF	SR	SW	KB	SD	L	KH	SH	HA	HD	HH
ECE-0512S-05	270	175	175	420	45	350	440	10	32	38	8	27	43	80	273.5
ECE-0813S-05	330	229	229	501	45	420	510	12	42	36	8	37	53	80	346
ECE-1513S-05	370	230	230	550	56	428	540	14	48	46	9	42.5	60	100	386
ECE-1514S-05	370	230	230	596	56	428	540	16	55	45	10	49	60	100	426
ECE-1514S-06	435	260	260	622	56	493	605	18	60	43	11	53	60	140	476
ECE-1515S-05	450	275	275	703	71	528	670	18	60	58	11	53	60	160	541
ECE-2115S-05	480	310	310	747	71	568	710	18	65	58	11	58	60	250	607
ECE-2116S-05	528	365	365	831.5	100	600	800	20	75	85	12	67.5	60	300	692

仕様等で不明点が御座いましたら当社にご相談下さい。記載寸法仕様は改良の為、予告なく変更する事があります。

仕様

型式略号 Model abbreviation

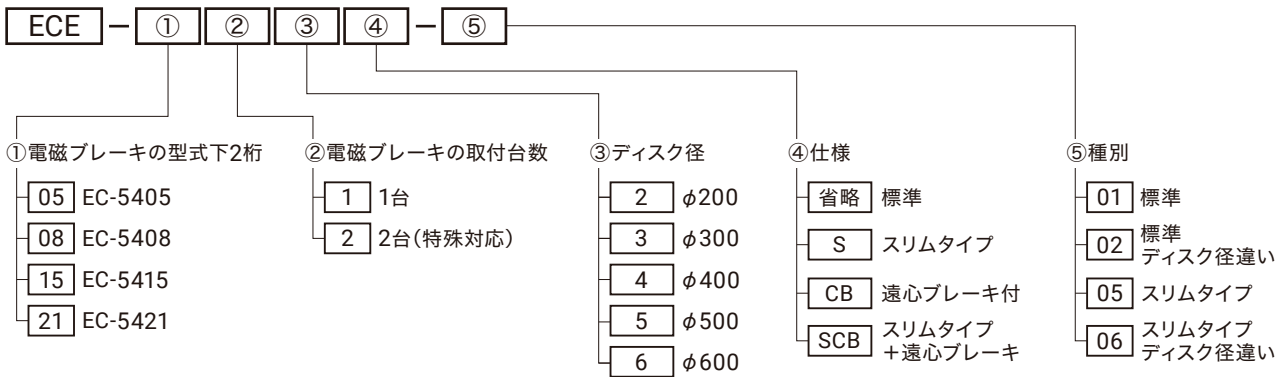

仕様 Specification

直流電磁ブレーキ 型式	定格制動トルク (N·m)			ブレーキ型式	質量 (kg)		ディスク 慣性モーメント (kg·m ²)	許容制動 仕事率 (kJ/min)	許容制動 回転速度 (min ⁻¹)
					本体	カバー			
ECE-0512-01	66		49	EC-5405SR	75	15	0.06	17	4300
ECE-0813-01	208	138	98	EC-5408SR	133	22	0.15	22	3400
ECE-1513-01	294		207	EC-5415SR	170	25	0.32	35	3000
ECE-1514-01	393		297	EC-5415SR	190	25	0.45	38	2800
ECE-1514-02	519		389	EC-5415SR	240	30	0.63	43	2600
ECE-1515-01	791		523	EC-5415SR	290	35	1.02	49	2200
ECE-2115-01	1292		980	EC-5421SR	365	45	1.83	71	1900
ECE-2116-01	2102	1768	1285	EC-5421SR	475	55	3.53	85	1600

直流電磁ブレーキ 型式	定格制動トルク (N·m)			ブレーキ型式	質量 (kg)		ディスク 慣性モーメント (kg·m ²)	許容制動 仕事率 (kJ/min)	許容制動 回転速度 (min ⁻¹)
					本体	カバー			
ECE-0512S-05	66		49	EC-5405SM	67	13	0.06	17	4300
ECE-0813S-05	208	138	98	EC-5408SM	120	20	0.15	22	3400
ECE-1513S-05	294		207	EC-5415SM	150	20	0.32	35	3000
ECE-1514S-05	393		297	EC-5415SM	175	20	0.45	38	2800
ECE-1514S-06	519		389	EC-5415SM	220	25	0.63	43	2600
ECE-1515S-05	791		523	EC-5415SM	250	30	1.02	49	2200
ECE-2115S-05	1292		980	EC-5421SM	350	45	1.83	71	1900
ECE-2116S-05	2102	1768	1285	EC-5421SM	420	45	3.53	85	1600

定格 Rated value

ブレーキ種別	直流電磁ブレーキ	
	操作電源AC	操作電源DC
作動方法	無電圧作動(瞬時強励磁形)	
周囲温度	-20~+50°C	
操作部保護構造	防じん型(本体は無保護形)	
操作部絶縁種類	F種絶縁	
定格電圧及び定格周波数	AC100V 50/60Hz AC200V 50/60Hz	DC90V
操作部使用率	50%(時間定格:連続)	
操作部動作回数	400(回/時)	
塗装色	日塗工 37-50D(マンセル7.5GY5/2)	

操作回路 Operation circuit

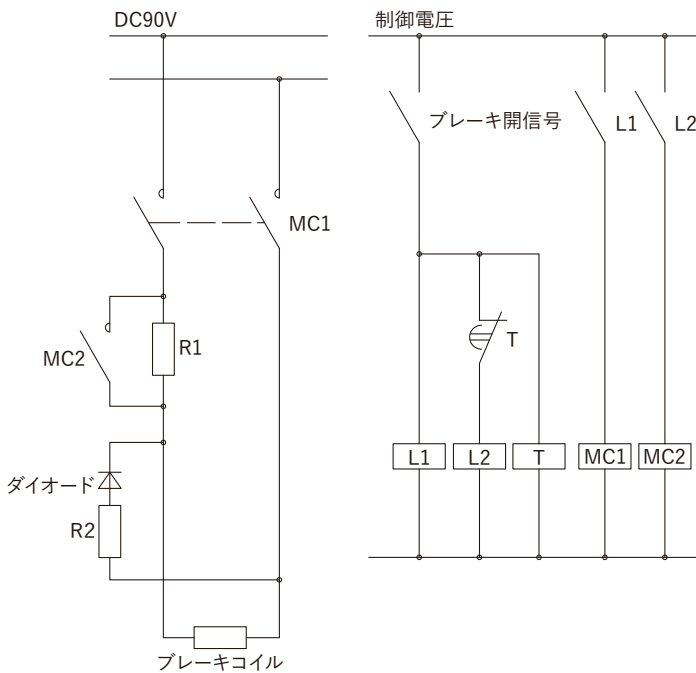

※交流電源から直流電源に変換する電源ボックスをご用意しています。

記号

MC1	電磁接触器(ブレーキコイル操作)
MC2	電磁接触器(強励磁/弱励磁切換)
L1	補助リレー
L2	補助リレー
T	タイマー(強励磁→弱励磁)時間設定用)
R1	直列抵抗(抵抗値、電力はブレーキ型式による)
R2	放電抵抗(抵抗値はブレーキ型式による)

※R1・R2の使用は弊社にご確認ください。

制御電圧

