

DB-2050

型式略号 Model abbreviation

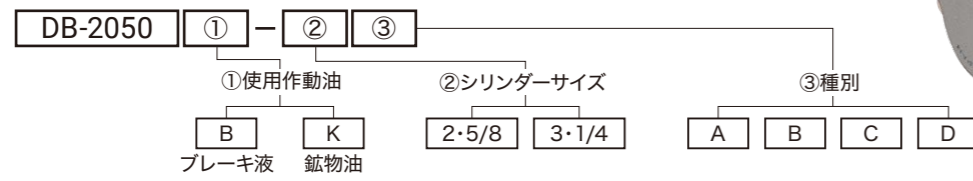

寸法図 Dimensional drawing

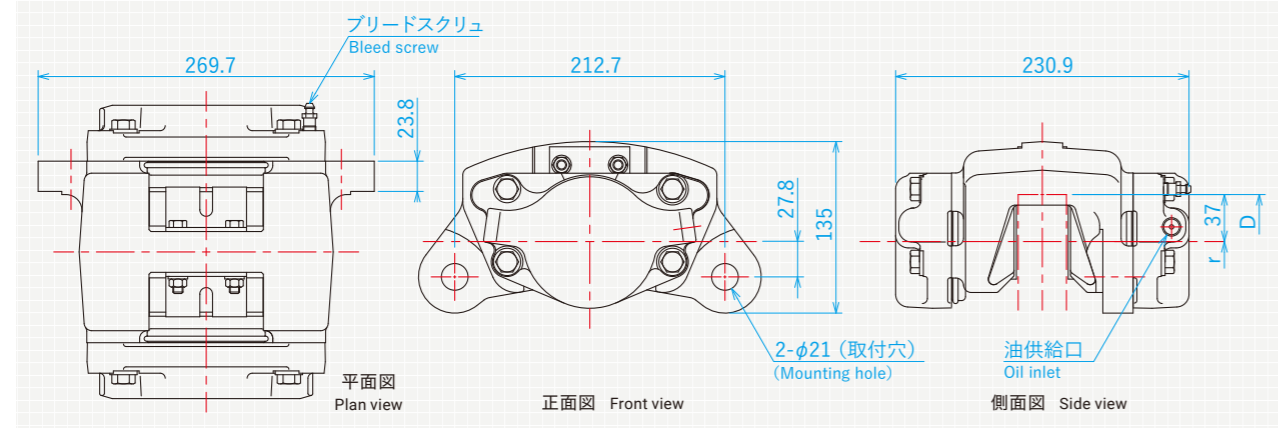

仕様 Specification

シリンダーサイズ (inch)	Size of cylinder	2-5/8	3-1/4
シリンダー面積 (cm ²)	Area of cylinder	34.89	53.49
使用油圧 (MPa)	Working oil pressure	※1 0.50 ~ 9.81	
必要油量 (cm ³)	Required oil volume	7.0	10.0
使用ディスク外径 (mm)	Usable disc diameter	φ380~500	
ディスク厚 (mm)	Disc thickness	38.0	
有効制動半径 (m)	Effective radius of braking	$r = \left(\frac{\text{Disc diameter}}{2} - 37 \right) \times 10^{-3}$	
パッド型式	Pad model type	DB-0401	
パッド有効摩耗代 (mm)	Effective wear allowance for pad	18.0	
パッド摩擦係数 (μ)	Coefficient of friction for pad	※2 動:0.3 静:0.15 Dynamic:0.3 Static:0.15	
作動油	Fluid to be used	ブレーキ液 (DOT3相当) または 鉱物油 (ISO VG32相当)	
質量 (kg)	Mass	17.5	

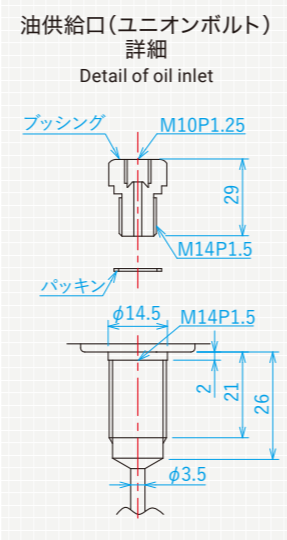

押付力 Clamping force

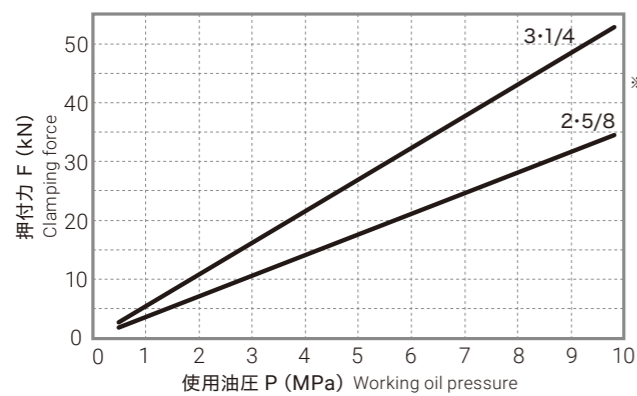

※1 使用油圧の最小値は摺動抵抗の個体差等により変化する為、参考値となります。
Minimum value for usable hydraulic pressure is just only reference value as the value might change due to differences of sliding resistance.

※2 新品パッドの使用時は必要ブレーキトルクを得るために擦り合わせを行って下さい。
Make sure to run-in the pads whenever the pads are replaced with new ones.

仕様欄の摩擦係数は「擦り合わせ後」の値です。
Coefficient of friction on specification is the figure of "after running-in".

■トルク計算 $T = 2 \times \mu \times F \times r$ T:トルク(N・m) μ:パッド摩擦係数 F:押付力(N) r:有効制動半径(m)

仕様等でご不明点が御座いましたら当社にご相談下さい。 If you have any questions about the specifications, please contact us.
記載寸法仕様は改良の為、予告なく変更する事があります。 Dimensions and specifications might be changed for improvement without notice.

種別(取付足と給油口の位置関係) Positional relationship between mounting foot and fuel filler port

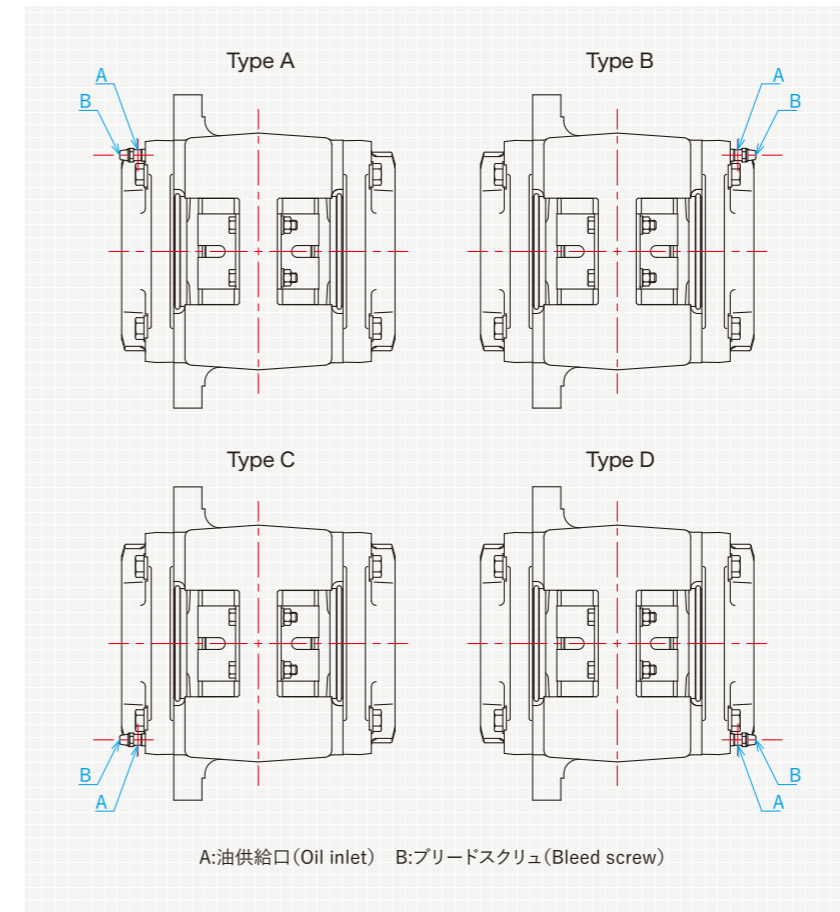

メンテナンス部品 Maintenance products ▶ P.65

仕様等でご不明点が御座いましたら当社にご相談下さい。 If you have any questions about the specifications, please contact us.
記載寸法仕様は改良の為、予告なく変更する事があります。 Dimensions and specifications might be changed for improvement without notice.

油圧ディスクブレーキ Hydraulic disc brake

油圧クランプ Hydraulic clamper

油圧ボジクランプ Hydraulic posi. clamper

油圧発生装置 Hydraulic pressure generator

ディスク Disc

配管部品 Piping parts

メンテナンス部品 Maintenance products

油圧ディスクブレーキ Hydraulic disc brake

油圧クランプ Hydraulic clamper

油圧ボジクランプ Hydraulic posi. clamper

油圧発生装置 Hydraulic pressure generator

ディスク Disc

配管部品 Piping parts

メンテナンス部品 Maintenance products