

# DB-2205タイプ

## 型式略号 Model abbreviation

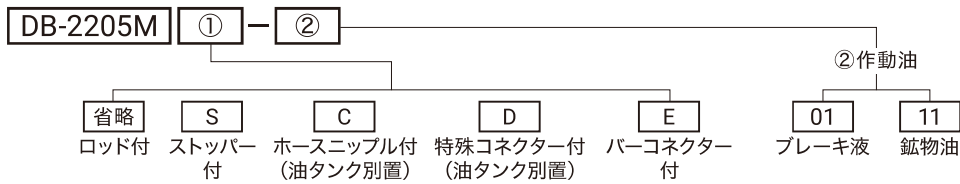

## 寸法図 Dimensional drawing

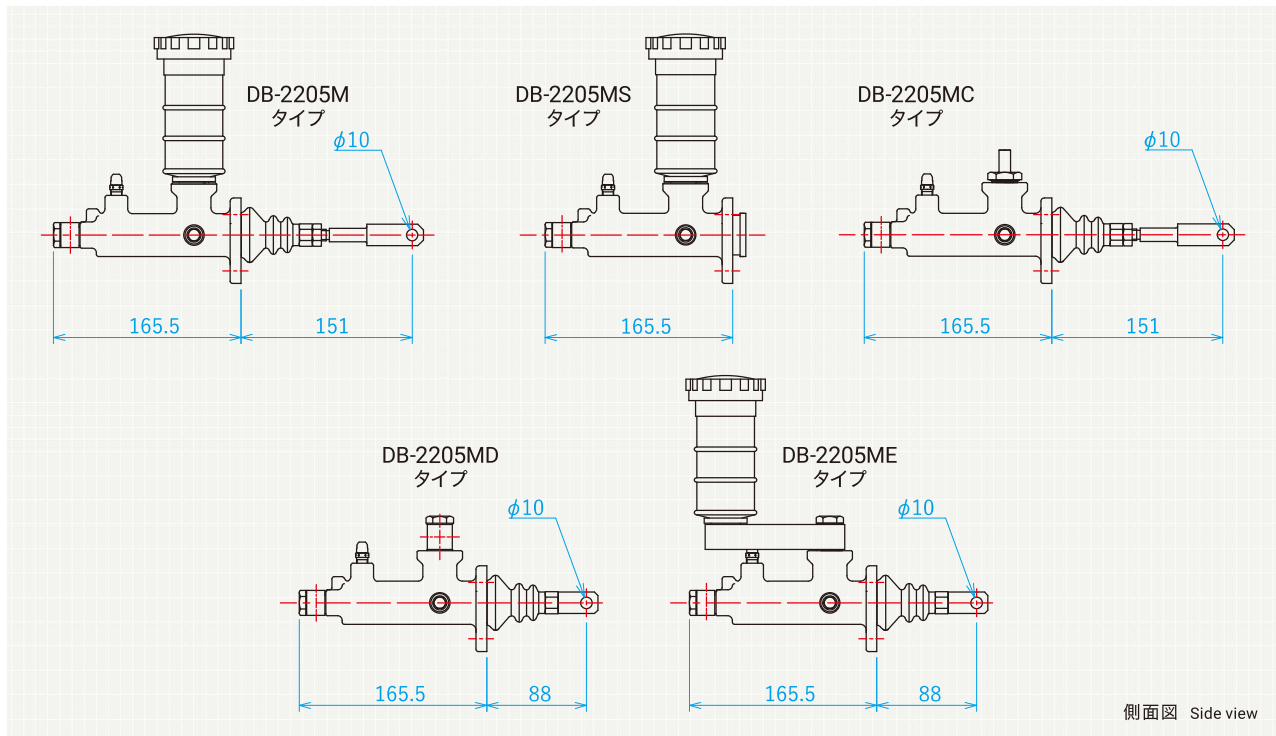

## 仕様 Specification

マスターシリンダー型式 Master cylinder model type		DB-2205 type				
		DB-2205M type	DB-2205MS type	DB-2205MC type	DB-2205MD type	DB-2205ME type
シリンダーサイズ Cylinder size		1・1/16				
ストローク (mm) Stroke		30				
吐出油量 (cm <sup>3</sup> ) Discharge oil volume		12				
作動油 Fluid to be used		ブレーキ液(DOT3相当) or 鉱物油(ISO VG32相当) Brake fluid(DOT3) or mineral oil(ISO VG 32)				
吐出口サイズ Oil outlet size		M10 P1.25 (DM)				
質量 (kg) Mass		1.5				
適応機種 Applicable model	フットペダル Foot pedal	DB-2105	—	DB-2105C	—	—
	ハンドレバー Hand lever	—	—	—	—	—
	コンビネーションユニット Combination unit	—	—	—	DB-2185D	DB-2185E
	エアブースタ Air booster	—	DB-3255	—	—	—
	マニュアルブースタ Manual booster	—	DB-2415	—	—	—
	イーブースタ E booster	—	DB-4155EF	—	—	—