

DB-2207タイプ

型式略号 Model abbreviation

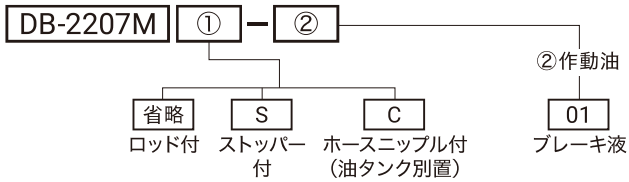

寸法図 Dimensional drawing

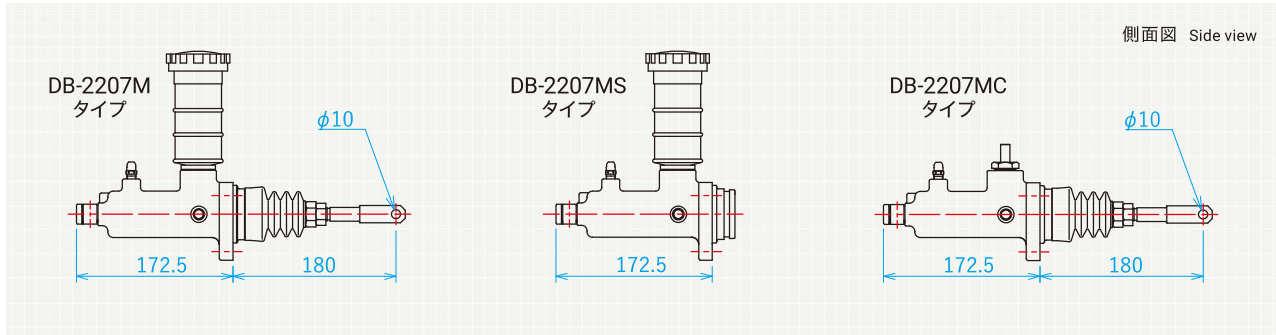

仕様 Specification

マスターシリンダー型式 Master cylinder model type		DB-2207 type		
		DB-2207M type	DB-2207MS type	DB-2207MC type
シリンダーサイズ Cylinder size		1・1/2		
ストローク (mm) Stroke		35		
吐出油量 (cm ³) Discharge oil volume		28		
作動油 Fluid to be used		ブレーキ液(DOT3相当) Brake fluid(DOT3)		
吐出口サイズ Oil outlet size		M10 P1.25 (DM)		
質量 (kg) Mass		2.8		
適応機種 Applicable model	フットペダル Foot pedal	DB-2107	—	DB-2107C
	ハンドレバー Hand lever	—	—	—
	コンビネーションユニット Combination unit	—	—	—
	エアブースタ Air booster	—	DB-3277	—
	マニュアルブースタ Manual booster	—	—	—
	イーブースタ E booster	—	—	—